

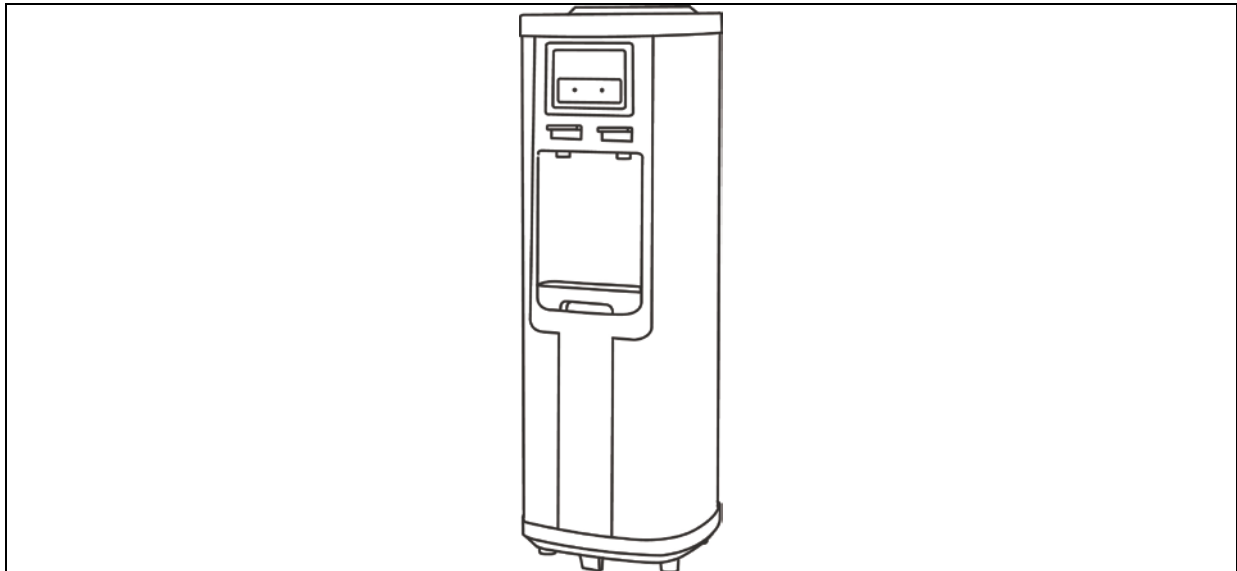

**INSTRUCTION MANUAL  
MANUAL DE INSTRUCCIONES  
MANUEL D'INSTRUCTIONS**

**Model Number/Número de Modelo:**

**WDC760I3S**



**CAUTION:**

**BEFORE USE, PLEASE READ AND FOLLOW ALL SAFETY RULES AND OPERATING INSTRUCTIONS.**

*Avanti has a policy of continuous improvement on its products and reserves the right to change materials and specifications without notice.*

*La sección en español empieza en la página 12*

---

**Avanti Products LLC  
P.O. Box 520604 - Miami, Florida 33152  
[www.avantiproducts.com](http://www.avantiproducts.com)**

---



## TABLE OF CONTENTS

Help Us Help you	4
Parts and Features	5
Important Safety Instructions	6
Electrical Connection	6
Installation Guidelines	6
Operation Instructions	7
Before Using Your Water Dispenser	7
Operating Your Water Dispenser	8
Replacing the Water Bottle	8
Hot / Cold Water Indicator Lights	8
Child Safety Guard (Hot Water Faucet)	8
Cup Dispenser (Optional)	9
Care and Maintenance	9
Taking the dispenser out of service	9
Problems with Your Water Dispenser	10
Troubleshooting Guide	10
Service for Your Water Dispenser	10
Your Avanti Products Warranty	11
Instrucciones en Español	12 – 13
Instructions en Français	14 - 22
Registration Information and Registration Card	Last Page

---

## HELP US HELP YOU...

### Read this guide carefully.

It is intended to help you operate and maintain your new water dispenser properly.

Keep it handy to answer your questions. If you don't understand something or you need more help, please call:

**Avanti Customer Service**  
**800-220-5570**

Keep proof of original purchase date (such as your sales slip) with this guide to establish the warranty period.

### Write down the model and serial numbers.

You'll find them on a label located on the back side of the unit.

Please write these numbers here:

\_\_\_\_\_  
Date of Purchase

\_\_\_\_\_  
Model Number

\_\_\_\_\_  
Serial Number

Use these numbers in any correspondence or service calls concerning your water dispenser.

If you received a damaged water dispenser, immediately contact the dealer (or builder) that sold you the water dispenser.

Save time and money. Before you call for service, check the Problem Solver Guide. It lists causes of minor operating problems that you can correct yourself.

---

## IF YOU NEED SERVICE

We're proud of our service and want you to be pleased. If for some reason you are not happy with the service you receive, here are some steps to follow for further help.

FIRST, contact the people who serviced your appliance. Explain why you are not pleased. In most cases, this will solve the problem.

NEXT, if you are still not pleased, write all the details, including your telephone number, and send to:

**Customer Service**  
**Avanti Products**  
**10880 NW 30 Street**  
**Miami, FL 33172**

## PARTS AND FEATURES

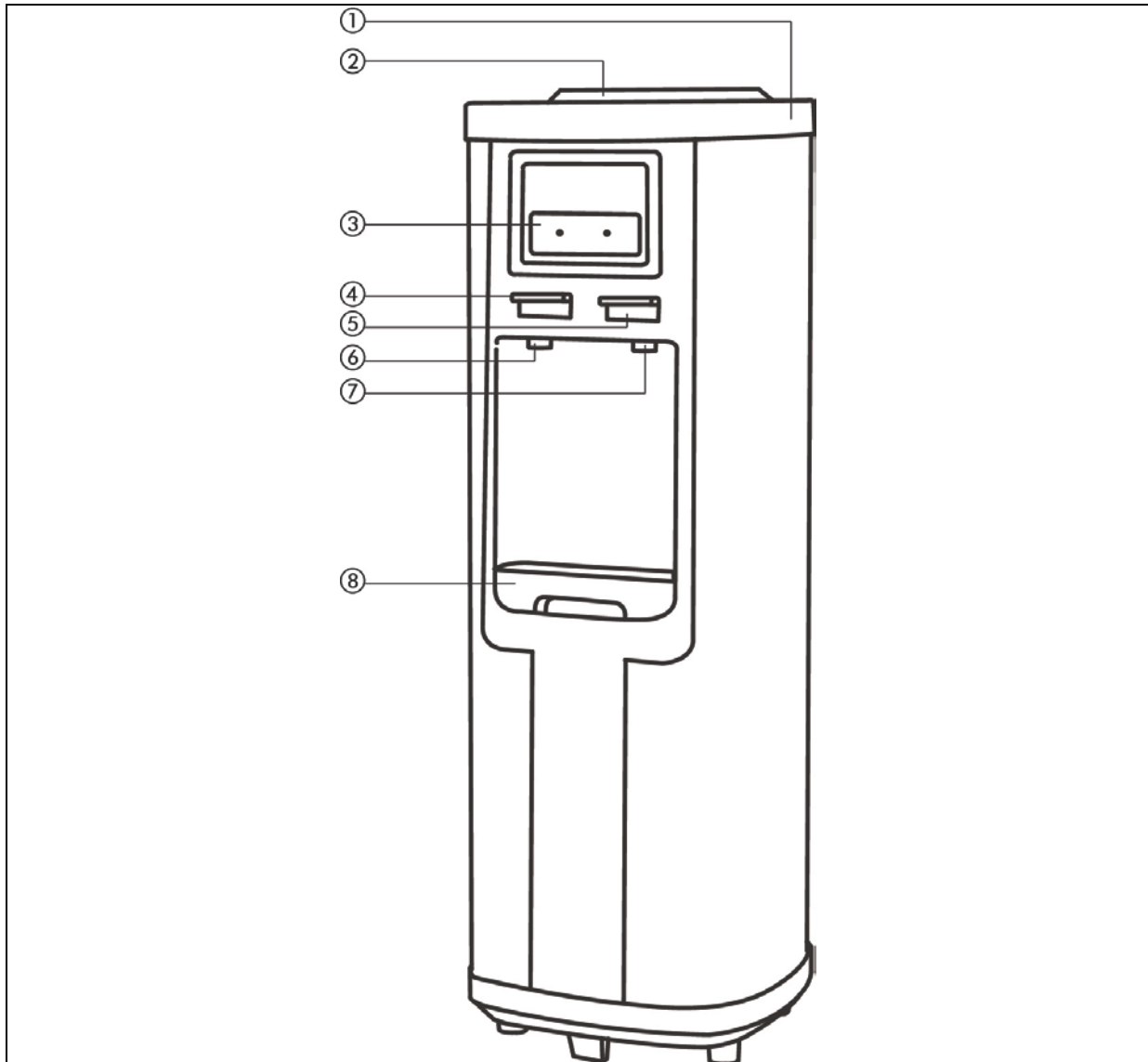

1	Power ON/OFF switches at rear
2	Water Bottle Inlet
3	Indicator Lights
4	Hot Water Button
5	Cold Water Button
6	Hot Water Faucet
7	Cold Water Faucet
8	Water Drip Tray

## Important Safety Instructions

<b>⚡ WARNING ⚡</b>	To reduce the risk of burns, fire, electrical shock, or injury when using your appliance, follow these basic precautions:
<ul style="list-style-type: none"><li>• Read all instructions before using the water dispenser.</li><li>• Never clean parts with flammable fluids. The fumes can create a fire hazard or explosion.</li><li>• Do not store or use gasoline or any other flammable vapors and liquids in the vicinity of this or any other water dispenser. The fumes can create a fire hazard or explosion.</li><li>• Do not plug unit into receptacle until you ensure the water tank switches are off.</li></ul>	
-Save these instructions-	

### ➤ **Electrical Connection**

This appliance should be properly grounded for your safety. The power cord of this appliance is equipped with a three-prong plug which mates with standard three prong wall outlets to minimize the possibility of electrical shock.

Plug the appliance into an exclusive properly installed-grounded wall outlet. Do not under any circumstances cut or remove the third (ground) prong from the power cord. Any questions concerning power and or grounding should be directed toward a certified electrician or an authorized Avanti Products service center.

This appliance requires a standard 115/120-volt 60Hz electrical outlet with three-prong ground.

The cord should be secured behind the appliance and not left exposed or dangling to prevent accidental injury.

Do not use an adapter plug with this appliance.

Do not use an extension cord with this appliance. If the power cord is too short, have a qualified electrician or service technician install an outlet near the appliance.

### **INSTALLATION GUIDELINES:**

- Remove the exterior and interior packing.
- Place your appliance on a floor that is strong enough to support the dispenser when it is fully loaded. If it does not sit level on the floor, adjust the front right foot to level the unit well to the floor. Note: Both of the front feet are adjustable.
- Locate the appliance away from direct sunlight and sources of heat (stove, heater, radiator, etc.). Direct sunlight may affect the acrylic coating and heat sources may increase electrical consumption. Extreme cold ambient temperatures may also cause the appliance not to perform properly.
- Allow 5 inches of space between the water dispenser and the wall, which allows for proper air circulation to cool the compressor.
- Plug the appliance into an exclusive properly installed-grounded wall outlet. Do not cut or remove the third (ground) prong from the power cord under any circumstances. Any questions concerning power and/or grounding should be directed toward a certified electrician or an authorized Avanti Products service center.
- This water dispenser is not recommended for outdoor use.
- Do not locate the dispenser in area where the temperature may fall below freezing (32° F).
- Keep area around dispenser free of dust and dirt.
- Keep the reserve supply of water bottles away from excessive heat and light.
- Never unplug the water cooler, except for maintenance or transport.

## OPERATION INSTRUCTIONS

### Before Using Your Water Dispenser

- Check to be sure the following parts are included:
  - Instruction manual
  - 4 extra cup dispenser cabinet plugs
  - 2 extra drain plug seals
  
- Before connecting the appliance to the power source, let it stand upright for approximately 2 hours. This will reduce the possibility of a malfunction in the cooling system from handling during transportation.
  - The water dispenser is pre-cleaned at the factory but the reservoir and water lines must be flushed with fresh water before use as follows:
  - Keep the unit unplugged.
  - Fill water tank with tap water full to capacity (more than 3/4 of a gallon). Wait for 5 minutes until water settles.
  - Press the hot water faucet until water comes out, then stop.
  - Plug the dispenser into the electrical outlet. Both heating and cooling indicator lights on front will light up at first. We are ready to complete the first cycle. In order to do that, wait for the hot water indicator light to go off first (approximately 10 minutes), then wait for the cold water indicator light to go off (another 40 minutes, approximately).
  - Unplug the dispenser from the electrical outlet. Proceed to drain the water from the faucets one at a time until no more water remains.  
(Note: To facilitate this operation, use a large container).
  - Then, drain any water left in the tanks by opening the drain plug located on the back, until it drains completely.
  - Proceed to close the drain cap.  
**Be sure the drain plug seal is in place. If not, replace with one of the spares included with this manual.**  
**Closing the drain cap without the seal in place will result in leakage and possible damage to the water dispenser and or its surroundings.**
  - Place the 5-gallon bottle of water on the water intake, allow water to stand for approximately one minute.
  - Open water faucets to insure water flows from both faucets.
  - Check the area around the drain valve at the rear of the unit for leakage.
  - Plug dispenser into the electrical outlet.
  - Now you are ready to use your water dispenser.

**NOTE:** Your water dispenser has been cleaned and sanitized before leaving the factory, but in case a taste problem develops, place two tablespoons of baking soda and add tap water. Fill water tank again and repeat basic operations previously outlined, except turn the switch marked HOT "OFF" to avoid leaving residues in hot water tank.

### **ATTENTION:**

If you do not plan to use the water heating function for more than three days, we recommend that you turn the HOT switch to the "OFF" position.

### **⚡ WARNING ⚡**

**IMPROPER USE OF THE GROUNDED PLUG CAN RESULT IN THE RISK OF ELECTRICAL SHOCK. IF THE POWER CORD IS DAMAGED, HAVE IT REPLACED BY AN AUTHORIZED AVANTI PRODUCTS SERVICE CENTER.**

➤ **Steps to replace water bottles**

- Use a clean cloth to wipe off neck of bottle.
- Remove cap.
- Carefully lift bottle (approx. 40 lbs.) using your legs and not your back. Do not place hands on opening of bottle while placing in reservoir.
- Insert the water bottle on the water intake over reservoir opening so it settles properly on it.
- Wipe off any water which may have splashed on dispenser top.
- When a new bottle is installed you must open the hot water faucet and remove no less than 4 full cups of water to insure the water flows properly and the water reservoir is at the proper level.

➤ **Hot and Cold Power ON/OFF Indicator Lights**

Once the power switches for the HOT and COLD water systems (located on the rear of the unit) have been turn ON, these lights will illuminate to advise the user that the systems are activated and operating.

➤ **Hot Water Indicator Light**

Turn the heating switch on, the red indicator will glow and the heating process starts. When the water reaches the right temperature (185° - 203°F / 85° - 95°C) the red light goes off automatically. When the temperature goes below 176°F (80°C), the red indicator will glow again and another heating process starts.

➤ **Cold Water Indicator Light**

Turn the cooling switch on. The blue indicator will glow and the cooling process will begin. When the water reaches the right temperature (41° - 50°F / 5° - 10°C) the blue indicator light will turn off automatically. Once the water temperature reaches above 50°F (10°C) the blue indicator light will glow again indicating another cooling process has started.

<p><b>NOTE:</b> <b>THE HOT WATER FAUCET HAS A CHILD-SAFETY GUARD ATTACHMENT.</b></p>
--

To dispense hot water:

- ◆ Slide red safety button to the right and hold while pressing downward on hot water faucet to dispense hot water.
- ◆ Safety button will return to its original position when faucet is released.
- ◆ Ensure all water has dispensed prior to removing glass from the dispensing area.

To dispense cold water:

- ◆ Press and hold downward on the cold water faucet to dispense cold water.
- ◆ When you have dispensed the desired amount of water, simply release the cold water faucet.
- ◆ Ensure all water has dispensed prior to removing glass from the dispensing area.



## **CARE AND MAINTENANCE**

- Wash the inside of the reservoir with a warm water and baking soda solution. The solution should be about 2 tablespoons of baking soda to a quart of water.
- The drip tray and water faucets should be cleaned with mild detergent and warm water.
- At regular intervals or once a month inspect the coils located across the back of the dispenser. Vacuum accumulation of dust or clean it with a soft bristled brush.

## **TAKING DISPENSER OUT OF SERVICE**

- If the water dispenser will not be used for a long period of time, unplug the power cord from the wall outlet.
- Drain the water through the faucets.
- Turn the switch marked hot to the "OFF" position.
- Drain the water from the tank by removing the plug from the back of the dispenser.

**WARNING—THE WATER COMING OUT OF THE BACK SIDE MARKED "HOT" MAY BE SCOLDING.**

- Unit should not be transported on the sides. Place it upright if possible and cover it with a blanket.

### PROBLEMS WITH YOUR WATER DISPENSER

You can solve many common water dispenser problems easily, saving you the cost of a possible service call. Try the suggestions outlined below to see if you can solve the problem before calling the service.

#### TROUBLESHOOTING GUIDE

PROBLEM	POSSIBLE CAUSE
Water dispenser does not operate.	Not plugged in. The circuit breaker tripped or a blown fuse.
Water cooler is not cold enough.	Check to be sure the cold switch on the back is ON. The water dispenser does not have the correct clearances.
Water dispenser hot water is not hot enough.	Check to be sure the hot switch on the back is ON.
Compressor turns on and off frequently.	The room temperature is hotter than normal. The temperature control is not set correctly. The water dispenser does not have the correct clearances.
Vibrations.	Check to assure that the water dispenser is level.
The water dispenser seems to make too much noise.	The rattling noise may come from the flow of the refrigerant, which is normal. As each cycle ends, you may hear gurgling sounds caused by the flow of refrigerant in your water dispenser. Contraction and expansion of the inside walls may cause popping and crackling noises. The water dispenser is not level.
Bottle feels warm.	The water system is overfilled. Dispense Cold water until air is released into the bottle.
Water bottle is hot.	Water is boiling in the hot tank and bubbling up into the bottle. Press the hot dispenser button until water flows to remove air from the hot tank.

### SERVICE FOR YOUR WATER DISPENSER

We are proud of our customer service organization and the network of professional service technicians that provide service on your Avanti appliances. With the purchase of your Avanti appliance, you can have the confidence that if you ever need additional information or assistance, the Avanti Products Customer Service team will be here for you. Just call us toll-free.

#### AVANTI PRODUCTS CUSTOMER SERVICES

Product Information 800-323-5029	Whatever your questions are about our products, help is available.
Part Orders 800-220-5570	You may order parts and accessories that will be delivered directly to your home. You may order these items by personal check, money order, Master Card, or Visa.
In-Home Repair Service 800-220-5570	An Avanti Products authorized service center will provide expert repair service, scheduled at a time that is convenient for you. Our trained servicers know your appliance inside and out.

<b>YOUR AVANTI PRODUCTS WARRANTY</b>	Staple your sales receipt here. Proof of original purchase date is needed to obtain service under warranty.
<b><u>WHAT IS COVERED – LIMITED ONE-YEAR WARRANTY</u></b>	
Avanti Products warrants that the product is free from defects in materials and/or workmanship for a period of twelve (12) months from the date of purchase by the original owner. The foregoing timeline begins to run upon the date of purchase, and shall not be stalled, tolled, extended, or suspended for any reason whatsoever unless described in detail in the warranty document. For one year from the date of purchase by the original owner, Avanti products will, at its option, repair or replace any part of the product which proves to be defective in material or workmanship under normal use. Avanti Products will provide you with a reasonably similar product that is either new or factory refurbished. During this period Avanti Products will provide all parts and labor necessary to correct such defects free of charge, so long as the product has been installed and operated in accordance with the written instructions in this manual. In rental or commercial use, the warranty period is 90 days. All Avanti appliances of 3.5 cubic feet capacity or less must be brought/sent to the appliance service center for repair.	
<b><u>LIMITED SECOND THROUGH FIFTH YEAR WARRANTY</u></b>	
For the second through the fifth year from the date of original purchase, Avanti Products will provide a replacement compressor free of charge due to a failure. You are responsible for the service labor and freight charges. In rental or commercial use, the limited compressor warranty is one year and nine months. Costs involved to move the product to the service center and back to the user's home, as maybe required, are the user's responsibility.	
<b><u>WARRANTY EXCLUSIONS / WHAT IS NOT COVERED:</u></b>	
The warranty coverage described herein excludes all defects or damage that are not the direct fault of Avanti Products, including without limitation, one or more of the following:	
<ul style="list-style-type: none"> <li>● A failure to comply with any applicable state, local, city, or county electrical, plumbing and/or building codes, regulations, or laws, including failure to install the product in strict conformity with local fire and building codes and regulations.</li> <li>● Any external, elemental and/or environmental forces and factors, including without limitation, rain, wind, sand, floods, fires, mud slides, freezing temperatures, excessive moisture or extended exposure to humidity, lightning, power surges, structural failures surrounding the appliance, and acts of God.</li> </ul>	
<ul style="list-style-type: none"> <li>● Content losses of food or other content due to spoilage.</li> <li>● Incidental or consequential damages</li> <li>● Parts and labor costs for the following will not be considered as warranty: <ul style="list-style-type: none"> <li>● Shipping and handling costs associated with the replacement of the unit.</li> <li>● Repairs performed by unauthorized servicers.</li> <li>● Service calls that are related to external problems, such as abuse, misuse, inadequate electrical power, accidents, fire, floods, or any other acts of God.</li> </ul> </li> </ul>	<ul style="list-style-type: none"> <li>● Failure of the product if it is used for other than it intended purpose.</li> <li>● Surcharges including but not limited to, any after hour, weekend, or holiday service calls, tolls, ferry trip charges, or mileage expense for service calls to remote areas.</li> <li>● The warranty does not apply outside the Continental USA.</li> </ul>
In no event shall Avanti Products have any liability or responsibility whatsoever for damage to surrounding property, including cabinetry, floors, ceilings, and other structures and/or objects around the product. Also excluded from this warranty are scratches, nicks, minor dents, and other cosmetic damages on external surfaces and exposed parts; Products on which the serial numbers have been altered, defaced or removed; service visits for customer education, or visits where there is nothing wrong with the product; correction of installation problems (you are solely responsible for any structure and setting for the product, including all electrical, plumbing and/or other connecting facilities, for proper foundation/flooring, and for any alterations including without limitation cabinetry, walls, floors, shelving etc., as well as the resetting of breakers or fuses.	
<b><u>OUT OF WARRANTY PRODUCT</u></b>	
Avanti Products is under no obligation, at law or otherwise, to provide you with any concessions, including repairs, pro-rates, or product replacement, once this warranty has expired.	
<small>WARRANTY – WATER DISPENSER - COMPRESSOR</small>	

## INSTRUCCIONES EN ESPAÑOL

**AVISO:  
ESTE GRIFO DE AGUA CALIENTE TIENE UN ADAPTADOR DE SEGURIDAD PARA NIÑOS.**

PARA OBTENER AGUA CALIENTE:

- ◆ MUEVA HACIA LA DERECHA Y NO SUELTE EL BOTON ROJO DE SEGURIDAD.
- ◆ MANTENGA AGARRADO ESE BOTON DE SEGURIDAD MIENTRAS QUE EMPUJE EL GRIFO HACIA ABAJO PARA DISPENSAR EL AGUA CALIENTE.
- ◆ CUANDO SUELTE EL GRIFO ASEGURESE QUE REGRESE A LA POSICION ORIGINAL.

PARA OBTENER AGUA FRIA:

- ◆ EMPUJE EL GRIFO HACIA ABAJO PARA DISPENSAR EL AGUA FRIA.
- ◆ CUANDO SUELTE EL GRIFO ASEGURESE QUE REGRESE A LA POSICION ORIGINAL.

### PASOS RECOMENDADOS PARA CAMBIAR EL BOTELLON

- quite el botellon vacio.
- limpie el cuello del botellon nuevo con un trapo limpio.
- levante el botellon haciendo fuerza con las piernas y no la espalda.
- tome el botellon por los lados y dirija el cuello del mismo hacia la apertura del tanque.
- voltee el botellon como si fuera a soltar agua e inserte el cuello del botellon en la apertura del tanque hasta que se coloque en la posicion correcta.

DIRECCIONES BASICAS DE OPERACION:

- coloque el enfriador de pie por un periodo de 2 horas antes de enchufar la unidad a la pared.
- coloque el enfriador en un area bien ventilada y deje un espacio de un poco mas de 5 pulgadas entre la unidad y la pared.
- escoja un lugar con piso nivelado.
- no coloque el enfriador donde la temperatura ambiental pueda bajar de 32°F (0°C).

### ANTES DE ENCHUFARLO

AUNQUE EL ENFRIADOR SALE LIMPIO DE LA FABRICA, DEBE LIMPIAR Y ESTERILIZAR LOS CONDUCTOS DEL TANQUE Y LOS GRIFOS DE ACUERDO A LOS SIGUIENTES PASOS:

- llene el tanque de agua (hasta el tope) con agua de la pila.
- deje nivelar el agua por 5 minutos.
- abra la llave de agua caliente hasta que salga agua y cierre la llave inmediatamente.
- enchufe la unidad a la pared. encienda los dos interruptores situados en la parte trasera. los dos indicadores de luz se alumbraran. espere hasta que el indicador de agua caliente se apague (aprox. 10 minutos).
- entonces espere hasta que el indicador de agua fria se apague (aprox. 5 minutos).
- desconecte la unidad de la pared.
- empiece a drenar las llaves una a la vez hasta que salga el ultimo chorro de agua.
- en la parte trasera de la unidad encontrara una tapa plastica. gire hacia la izquierda la tapa hasta que salga el ultimo chorro.
- cuando no salga mas agua de la apertura, cierre la tapa plastica.
- tome el botellon de agua y siga las instrucciones para cambiar el botellon.
- enchufe la unidad. ahora su enfriador esta listo para su uso.

## MODO DE OPERACION

- LUCES INDICADORAS DE ENCENDIDO:  
CUANDO PRESIONE EL BOTON DE ENCENDIDO DE CADA SISTEMA (LOCALIZADO EN EL PANEL POSTERIOR DE LA UNIDAD), LA LUZ INDICADORA DE CADA SISTEMA ALUMBRARA EN COLOR VERDE.
- LUZ INDICADOR DEL AGUA FRIA:  
ABRA LA LLAVE DE AGUA FRIA. EL INDICADOR DE LUZ AZUL SE ENCENDERA Y EL PROCESO DE ENFRIAMIENTO COMENZARA. CUANDO LA TEMPERATURA ALCANCE APROXIMADAMENTE 5-10°C LA LUZ AZUL SE APAGARA AUTOMATICAMENTE.
- LUZ INDICADOR DEL AGUA CALIENTE:  
ABRA LA LLAVE DE AGUA CALIENTE. EL INDICADOR DE LUZ ROJA SE ENCENDERA Y EL PROCESO DE CALENTAMIENTO DEL AGUA COMENZARA.  
CUANDO LA TEMPERATURA ALCANCE APROXIMADAMENTE 85° - 95°C LA LUZ ROJA SE APAGARA AUTOMATICAMENTE.  
CUANDO LA TEMPERATURA ALCANCE APROXIMADAMENTE 80°C LA LUZ ROJA SE APAGARA AUTOMATICAMENTE Y OTRO CICLO DE CALENTAMIENTO EMPEZARA.

## MANTENIMIENTO

- A INTERVALOS REGULARES (UNA VEZ AL MES), INSPECCIONE EL CONDENSADOR O REJILLA DE ALAMBRE LOCALIZADA EN LA PARTE TRASERA DE LA UNIDAD.
- ANTES DE EFECTUAR LA LIMPIEZA, DESENCHUFE EL ENFRIADOR. USE UNA ASPIRADORA O UN CEPILLO DURO PARA QUITAR EL POLVO.
- PARA LIMPIAR LAS PARTES DE PLASTICO SE REQUIERE JABON LIQUIDO Y AGUA TIBIA. NO USE LIMPIADORES ABRASIVOS EN LA SUPERFICIE SUPERIOR NI EN LA BANDEJA DE ESCURRIMIENTO.

### SI NO VA A USAR EL ENFRIADOR POR UN TIEMPO PROLONGADO

- DESENCHUFE LA UNIDAD.
- QUITE EL BOTELLON DE AGUA.
- COLOQUE LOS INTERRUPTORES MARCADOS CALIENTE Y FRIO (EN LA PARTE TRASERA) EN LA POSICION "OFF".
- DRENE EL AGUA ABRIENDO LAS LLAVES.
- DRENE LA APERTURA EN LA PARTE TRASERA QUITANDO EL TAPON.
- EL ENFRIADOR DEBE TRANSPORTARSE PARADO Y CUBIERTO CON UNA FRAZADA PARA EVITAR QUE SE RAYE.

## POSIBLES PROBLEMAS

## CAUSA

POSIBLES PROBLEMAS	CAUSA
DERRAME DE AGUA POR FUERA DEL ENFRIADOR	LA BOTELLA ESTA PERFORADA – REEMPLACELA
EL AGUA NO ESTA SUFICIENTEMENTE FRIA.	SU TEMPERATURA DEBERIA SER DE 5° A 7° C CON UNA TEMPERATURA AMBIENTE DE 20° C. SI NO ES ASI, LLAME AL CENTRO DE SERVICIO, EL TERMOSTATO PODRIA ESTAR DEFECTUOSO.
EL AGUA NO ESTA SUFICIENTE CALIENTE	SU TEMPERATURA DEBERIA SER DE 80° A 90° C CON UNA TEMPERATURA AMBIENTE DE 20° C. SI NO ES ASI, LLAME AL CENTRO DE SERVICIO, EL TERMOSTATO PODRIA ESTAR DEFECTUOSO.
EL ENFRIADOR NO ENFRIA O CALIENTA EL AGUA	VERIFIQUE LOS CIRCUITOS, FUSIBLES O DISYUNTORES.

---

## AIDEZ NOUS À VOUS AIDER ...

### Lisez attentivement ce guide.

Il est destiné à vous aider à utiliser et à maintenir votre nouveau distributeur d'eau correctement.

Gardez-le à portée de main pour répondre à vos questions.

Si vous ne comprenez pas quelque chose ou vous avez besoin de plus d'aide, s'il vous plaît appelez:

**Avanti Service à la clientèle  
800-220-5570**

Gardez preuve de la date d'achat d'origine (tel que votre bordereau de vente) avec ce guide pour établir la période de garantie.

### Notez le modèle et le numéro de série.

Vous les trouverez sur une étiquette située sur le côté arrière de l'appareil.

S'il vous plaît écrire ces chiffres ici:

\_\_\_\_\_  
Date d'achat

\_\_\_\_\_  
Numéro de modèle

\_\_\_\_\_  
Numéro de série

Utilisez ces numéros dans toute correspondance ou appels de service concernant votre distributeur d'eau.

Si vous avez reçu un distributeur d'eau endommagée, contactez immédiatement le revendeur (ou le constructeur) qui vous a vendu le distributeur d'eau.

Gagnez du temps et de l'argent. Avant d'appeler le service, consultez le Guide Solver problème. Il énumère les causes des problèmes de fonctionnement mineurs que vous pouvez vous corriger.

---

## SI VOUS AVEZ BESOIN DE SERVICE

Nous sommes fiers de notre service et nous voulons que vous soyez heureux. Si pour une raison quelconque vous n'êtes pas satisfait du service que vous recevez, voici quelques étapes à suivre pour obtenir de l'aide.

FIRST, contacter les gens qui ont réparé votre appareil. Expliquez pourquoi vous n'êtes pas satisfait. Dans la plupart des cas, cela va résoudre le problème.

Ensuite, si vous n'êtes toujours pas satisfait, écrivez tous les détails, y compris votre numéro de téléphone, et l'envoyer à:

**Service Clients  
Avanti Products  
10880 NW 30 Street  
Miami, FL 33172**

## PIÈCES ET CARACTÉRISTIQUES

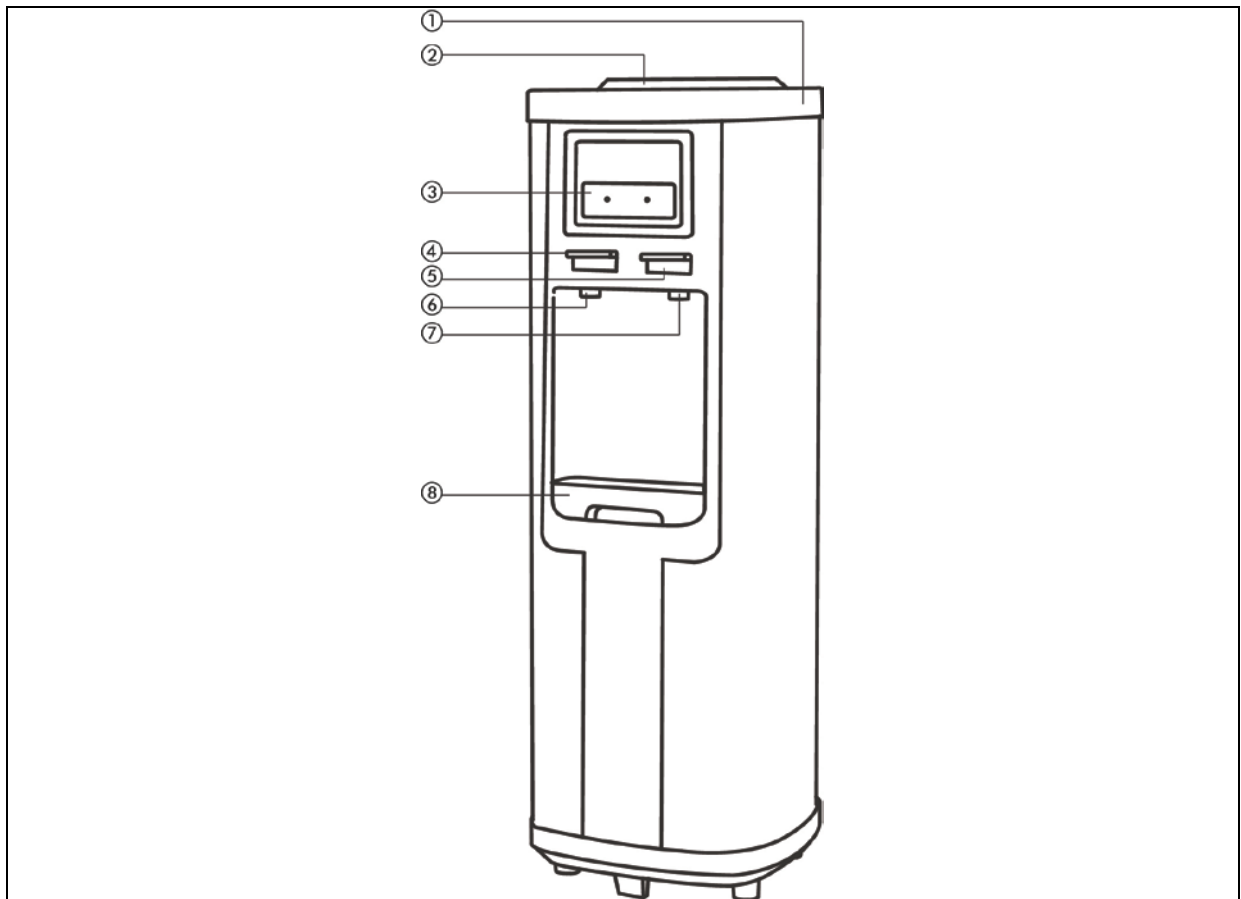

1	Interrupteurs
2	Bouteille d'eau Inlet
3	Voyants
4	Bouton d'eau chaude
5	Bouton d'eau froide
6	Robinet d'eau chaude
7	Robinet d'eau froide
8	Eau lèche-frite

## Consignes de sécurité importantes

<b>⚡ ATTENTION ⚡</b>	Pour réduire le risque de brûlures, d'incendie, de choc électrique ou de blessures lors de l'utilisation de votre appareil, suivre ces précautions de base:
<ul style="list-style-type: none"><li>• Lisez toutes les instructions avant d'utiliser le distributeur d'eau.</li><li>• Jamais nettoyer les pièces avec des liquides inflammables. Les vapeurs peuvent créer un risque d'incendie ou d'explosion.</li><li>• Ne pas entreposer ou utiliser d'essence ou d'autres vapeurs et liquides inflammables à proximité de cet appareil ou tout autre distributeur d'eau. Les vapeurs peuvent créer un risque d'incendie ou d'explosion</li><li>• Ne branchez pas dans la prise jusqu'à ce que vous assurez les commutateurs de réservoir d'eau sont éteints.</li></ul> <p style="text-align: center;">-Enregistrez Ces INSTRUCTIONS-</p>	

### ➤ **Connexion électrique**

Cet appareil doit être correctement mis à la terre pour votre sécurité. Le cordon d'alimentation de cet appareil est équipé d'une fiche à trois broches qui accouple avec trois standards prises murales broches afin de minimiser le risque de choc électrique.

Branchez l'appareil dans une prise murale correctement installée à la terre exclusive. Ne pas en aucun cas réduire ou supprimer la troisième (terre) du cordon d'alimentation. Toute question concernant le pouvoir et ou mise à la terre doivent être adressées à un électricien certifié ou un centre de service Avanti Produits autorisé.

Cet appareil nécessite un 115/120 volts 60Hz prise électrique standard à terre à trois broches.

Le cordon doit être fixé derrière l'appareil et non laissés exposés ou qui pendent pour prévenir les blessures accidentelles.

Ne pas utiliser un adaptateur avec cet appareil.

Ne pas utiliser une rallonge avec cet appareil. Si le cordon d'alimentation est trop court, un technicien électricien ou technicien qualifié d'installer une prise près de l'appareil.

### **DIRECTIVES D'INSTALLATION:**

- Retirez l'emballage extérieur et intérieur.
- Placez votre appareil sur un sol qui est assez solide pour supporter le distributeur lorsqu'il est complètement chargé. Si ça ne siège pas au niveau de la sol, ajustez le pied avant droit au niveau de l'unité et à l'étage. Note: Les deux pieds avant sont réglables.
- Repérez l'appareil loin de la lumière du soleil directe et des sources de chaleur (cuisinière, chauffage, radiateur, etc.). La lumière solaire directe peut affecter le revêtement acrylique et sources de chaleur peuvent augmenter la consommation électrique. Les températures ambiantes froides extrêmes peuvent aussi causer l'appareil de ne pas fonctionner correctement.
- Prévoir 5 pouces d'espace entre le distributeur d'eau et le mur, ce qui permet une circulation de l'air pour refroidir le compresseur.
- Branchez l'appareil dans une prise murale correctement installée à la terre exclusive. Ne pas couper ou enlever la troisième (terre) du cordon d'alimentation en toutes circonstances. Toute question concernant le pouvoir et / ou mise à la terre doivent être adressées à un électricien certifié ou un centre de service Avanti Produits autorisé.
- Ce distributeur d'eau est pas recommandé pour une utilisation en extérieur.
- Ne pas placer le distributeur dans un endroit où la température peut tomber en dessous de zéro (32° F).
- Garder la zone autour de distributeur exempt de poussière et de la saleté.



- Gardez l'alimentation de réserve de bouteilles d'eau loin de la chaleur excessive et de la lumière.
- Ne jamais débrancher le refroidisseur d'eau, sauf pour l'entretien ou le transport.

## INSTRUCTIONS DE FONCTIONNEMENT

### Avant d'utiliser votre distributeur d'eau

- Vérifiez que les éléments suivants sont inclus:
  - Manuel d'instructions
  - 4 bouchons d'armoire tasse de distribution supplémentaires
  - 2 supplémentaires joints de bouchon de vidange
- Avant de raccorder l'appareil à la source d'alimentation, laissez-le tenir debout pendant environ 2 heures. Cela permettra de réduire la possibilité d'un mauvais fonctionnement du système de refroidissement lors de la manipulation durant le transport.
  - Le distributeur d'eau est pré-nettoyée à l'usine, mais les lignes de réservoir et de l'eau doit être rincé à l'eau douce avant de l'utiliser comme suit:
  - Gardez l'appareil débranché.
  - Remplir le réservoir d'eau avec de l'eau du robinet à pleine capacité (plus de 3/4 d'un gallon). Attendez 5 minutes jusqu'à ce que l'eau se dépose.
  - Appuyez sur le robinet d'eau chaude jusqu'à ce que l'eau sort, puis arrêter.
  - Branchez le distributeur dans la prise électrique. Les deux indicateurs de chauffage et de refroidissement des lumières sur le devant s'allument au premier abord. Nous sommes prêts à compléter le premier cycle. Pour ce faire, attendez que le chaud indicateur de l'eau se éteigne premières (environ 10 minutes), puis attendez que le froid indicateur de l'eau légère pour se déclencher (40 minutes environ).
  - Débranchez le distributeur de la prise électrique. Passez à drainer l'eau des robinets, un à la fois jusqu'à ce que plus d'eau reste.  
(Remarque: Pour faciliter cette opération, utiliser un grand récipient).
  - Ensuite, égoutter l'eau dans les réservoirs en ouvrant le bouchon de vidange situé à l'arrière, jusqu'à ce qu'elle se décharge complètement.
  - Passez à fermer le bouchon de vidange.  
**Assurez-vous que le joint d'étanchéité du bouchon de vidange est en place. Dans le cas contraire, remplacer par une des pièces de rechange fournies avec ce manuel.**  
**Fermeture du bouchon de vidange sans le sceau en place entraînera des dommages et des fuites possibles au distributeur d'eau et ou ses environs.**
  - Placez la bouteille d'eau de 5 gallons sur la prise d'eau, laisser l'eau reposer pendant environ une minute.
  - robinets d'eau ouverts pour assurer des débits d'eau des deux robinets.
  - Vérifiez la zone autour de la vanne de vidange à l'arrière de l'unité pour les fuites.
  - Branchez distributeur dans la prise électrique.
  - Maintenant, vous êtes prêt à utiliser votre distributeur d'eau.

**REMARQUE:** Votre distributeur d'eau a été nettoyé et désinfecté avant de quitter le usine, mais dans le cas où un problème de goût se développe, placez deux cuillères à soupe de bicarbonate de soude et ajouter de l'eau du robinet. Remplir à nouveau le réservoir d'eau et répéter baseles opérations précédemment décrites, sauf tourner l'interrupteur marqué HOT "OFF" pour éviter de laisser des résidus dans le réservoir d'eau chaude.

### **ATTENTION:**

Si vous ne prévoyez pas d'utiliser la fonction de chauffage de l'eau pendant plus de trois jours, nous vous recommandons d'activer l'interrupteur à la position HOT "OFF".

## ⚡ ATTENTION ⚡

**MAUVAISE UTILISATION DE LA PRISE AVEC TERRE PEUT ENTRAINER DANS LE RISQUE DE CHOC ÉLECTRIQUE. SI LE CORDON D'ALIMENTATION EST ENDOMMAGÉ, FAIRE REMPLACER PAR UNE PRODUITS AVANTI**

### ➤ **Étapes pour remplacer les bouteilles d'eau**

- Utilisez un chiffon propre pour essuyer goulot de la bouteille.
- Retirer le bouchon.
- Soulevez délicatement la bouteille (env. 40 lbs.) À l'aide de vos jambes et non votre dos. Ne pas mettre les mains sur l'ouverture de la bouteille tout en plaçant dans le réservoir.
- Insérez la bouteille d'eau sur la prise d'eau sur l'ouverture du réservoir de sorte qu'il se mette en place sur elle.
- Essuyez toute l'eau qui peut avoir éclaboussé sur le dessus du distributeur.
- Quand une nouvelle bouteille est installé, vous devez ouvrir le robinet d'eau chaude et retirez pas moins de 4 tasses pleines d'eau pour assurer l'eau circule correctement et le réservoir d'eau est au niveau approprié.

### ➤ **Eau Chaude / Froide ON / OFF Voyants**

Une fois que les interrupteurs de puissance pour les systèmes d'eau froide (situés à l'arrière de l'unité) HOT et ont été allumer, ces lumières illumineront pour avertir l'utilisateur que les systèmes sont activés et d'exploitation.

### ➤ **Eau chaude Voyant**

Tournez le commutateur de chauffage, le voyant rouge reste allumé et le processus de chauffage commence. Lorsque l'eau atteint la bonne température (185° - 203°F / 85° - 95°C) la lumière rouge se déclenche automatiquement. Lorsque la température descend en dessous de 176°F (80°C), le voyant rouge brillera à nouveau et un autre processus de chauffage commence.

### ➤ **Eau froide Témoin lumineux**

Tournez le commutateur de refroidissement sur. Le voyant bleu reste allumé et le processus de refroidissement commencera. Lorsque l'eau atteint la bonne température (41° - 50°F / 5° - 10°C) le voyant lumineux bleu se met automatiquement hors tension. Une fois que la température de l'eau atteint au-dessus de 50 ° F (10 ° C) le voyant lumineux bleu brillera à nouveau en indiquant un autre processus de refroidissement a commencé.

### **REMARQUE:**

**L'EAU CHAUDE ROBINET A UN ACCESSOIRE ENFANT-SAFETY GUARD.**

Pour distribuer l'eau chaude:

- ◆ Faites glisser le bouton de sécurité rouge à la droite et maintenez tout en appuyant vers le bas sur le robinet d'eau chaude pour distribuer l'eau chaude.
- ◆ Bouton de sécurité va revenir à sa position initiale lorsque le robinet est libéré.
- ◆ Assurez-vous que toute l'eau a distribué avant de retirer le verre de la zone de distribution.

Pour distribuer l'eau froide:

- ◆ Appuyez et maintenez la baisse sur le robinet d'eau froide pour distribuer l'eau froide.
- ◆ Lorsque vous avez distribué la quantité d'eau désirée, relâchez simplement le robinet d'eau froide.
- ◆ Assurez-vous que toute l'eau a distribué avant de retirer le verre de la zone de distribution.

## **SOINS ET ENTRETIEN**

- Laver l'intérieur du réservoir avec une solution d'eau et de bicarbonate de soude chaude. La solution devrait être d'environ 2 cuillères à soupe de bicarbonate de soude à un litre d'eau.
- Le bac d'égouttage et les robinets d'eau doivent être nettoyés avec un détergent doux et de l'eau chaude.
- A intervalles réguliers, ou une fois par mois inspecter les bobines situées dans le dos du distributeur. l'accumulation de vide de poussière ou de le nettoyer avec une brosse à poils doux.

## **PRENANT DISTRIBUTEUR DE SERVICE**

- Si le distributeur d'eau ne sera pas utilisé pendant une longue période de temps, débranchez le cordon d'alimentation de la prise murale.
- Videz l'eau à travers les robinets.
- Tournez le marché de la commutation à chaud à la position «OFF».
- Videz l'eau du réservoir en retirant le bouchon à l'arrière du distributeur.

**AVERTISSEMENT** l'eau sortant de la **SIDE BACK** MARQUÉ "HOT" PEUT ETRE grondant.

- Unité ne doit pas être transporté sur les côtés. Placez-le en position verticale si possible et le couvrir avec une couverture.

## PROBLÈMES AVEC VOTRE DISTRIBUTEUR D'EAU

Vous pouvez résoudre de nombreux problèmes de distribution d'eau courante facilement, vous permet d'économiser le coût d'un appel de service possible.

Essayez les suggestions présentées ci-dessous pour voir si vous pouvez résoudre le problème avant d'appeler le service.

### GUIDE DE DÉPANNAGE

PROBLÈME	CAUSE POSSIBLE
Le distributeur d'eau ne fonctionne pas.	Non branché. Le disjoncteur est déclenché ou un fusible grillé.
refroidisseur d'eau est pas assez froid.	Vérifiez que le commutateur de froid sur le dos est ON. Le distributeur d'eau ne possède pas les autorisations correctes.
Distributeur d'eau de l'eau chaude est pas assez chaud.	Vérifiez que l'interrupteur à chaud sur le dos est ON.
Compresseur allume et éteint fréquemment.	La température ambiante est plus chaud que la normale. Le contrôle de la température ne soit pas correcte. Le distributeur d'eau ne possède pas les autorisations correctes.
Vibrations.	Vérifiez pour assurer que le distributeur d'eau est de niveau.
Le distributeur d'eau semble faire trop de bruit.	Le bruit de cliquetis peut provenir de l'écoulement du fluide frigorigène, ce qui est normal. Comme chaque cycle se termine, vous pouvez entendre des gargouillis causés par l'écoulement du réfrigérant dans votre distributeur d'eau. Contraction et expansion des parois internes peuvent provoquer des craquements et des. Le distributeur d'eau est pas de niveau.
Bouteille est chaud.	Le système d'eau est trop plein. Distribuer l'eau froide jusqu'à ce que l'air est libéré dans la bouteille.
Bouteille d'eau est chaude.	L'eau est en ébullition dans le réservoir chaud et bouillonnant dans la bouteille. Appuyez sur le bouton du distributeur chaud jusqu'à ce que l'eau coule pour éliminer l'air du réservoir d'eau chaude.

## SERVICE POUR VOTRE DISTRIBUTEUR D'EAU

Nous sommes fiers de notre organisation de service à la clientèle et le réseau de techniciens de services professionnels qui offrent des services sur vos appareils Avanti. Avec l'achat de votre appareil Avanti, vous pouvez avoir la certitude que si vous avez besoin d'informations ou de l'aide, l'équipe du service à la clientèle Avanti Products sera là pour vous. Appelez-nous sans frais.

## AVANTI PRODUCTS SERVICES CLIENTS

Information produit 800-323-5029	Quelles que soient vos questions sur nos produits, l'aide est disponible.
Les commandes de la pièce 800-220-5570	Vous pouvez commander des pièces et accessoires qui seront livrés directement à votre domicile. Vous pouvez commander ces articles par chèque personnel, mandat, Master Card ou Visa.
In-Home Repair Service 800-220-5570	Un centre de service Avanti Products autorisé fournira un service de réparation expert, prévue à un moment qui vous convient. Nos réparateurs formés connaissent votre appareil à l'intérieur et à l'extérieur.

<b>VOS AVANTI PRODUCTS GARANTIE</b>	Staple votre reçu de vente ici. Preuve de la date d'achat originale est nécessaire pour obtenir un service sous garantie.
<b><u>CE QUI EST COUVERT - GARANTIE LIMITÉE D'UN AN</u></b>	
Avanti Products garantit que le produit est exempt de défauts de matériaux et / ou de fabrication pour une période de douze (12) mois à compter de la date d'achat par le propriétaire initial. La durée commence à courir à la date d'achat, et ne sera pas retardée, restreinte, prolongée ou suspendu pour quelque raison que ce soit, sauf si décrit en détail dans le document de garantie. Pendant un an à compter de la date d'achat par le propriétaire d'origine, les produits Avanti seront, à sa discrétion, réparer ou remplacer toute partie du produit qui se révèle être un défaut de matériau ou de fabrication dans une utilisation normale. Avanti Products vous fournira un produit raisonnablement semblable nouveau ou remis à neuf. Au cours de cette période Avanti Products fournira toutes les pièces et la main-d'œuvre nécessaires pour corriger ces défauts gratuitement, aussi longtemps que le produit a été installé et utilisé conformément aux instructions écrites dans ce manuel. En usage locatif ou commercial, la période de garantie est de 90 jours. Tous les appareils Avanti de 3,5 pieds cubes la capacité ou moins doivent être traduits / envoyé au centre de service de l'appareil pour la réparation.	
<b><u>DEUXIÈME LIMITÉE À LA CINQUIÈME ANNÉE GARANTIE</u></b>	
Pour la deuxième à la cinquième année à partir de la date d'achat originale, Avanti Products fournira un compresseur de remplacement gratuit en raison d'un échec. Vous êtes responsable de la main-d'œuvre et de fret de service. En usage locatif ou commercial, la garantie du compresseur est limitée à un an et neuf mois. Les coûts impliqués pour déplacer le produit au centre de service et de retour à la maison de l'utilisateur, comme peut-être nécessaire, sont à la charge de l'utilisateur.	
<b><u>EXCLUSIONS DE LA GARANTIE / NON COUVERTS:</u></b>	
La couverture de la garantie décrite ici exclut tous les défauts ou les dommages qui ne sont pas la faute directe de Avanti Products, y compris, sans limitation, un ou plusieurs des éléments suivants:	
<ul style="list-style-type: none"> <li>• Un non-respect de tout État applicable, local, ville, ou du comté électricité, plomberie et / ou des codes du bâtiment, des règlements ou des lois, y compris le défaut d'installer le produit en stricte conformité avec le feu et les codes du bâtiment et les règlements locaux.</li> <li>• Les forces externes, élémentaires et / ou l'environnement et les facteurs, y compris, sans s'y limiter, la pluie, le vent, le sable, les inondations, les incendies, les coulées de boue, des températures de congélation, l'humidité excessive ou à une exposition prolongée à l'humidité, la foudre, les surtensions, les défaillances structurelles entourant l'appareil, et les actes de Dieu.</li> </ul>	
<ul style="list-style-type: none"> <li>• les pertes de contenu de la nourriture ou d'autres contenus en raison de la détérioration.</li> <li>• Les dommages accessoires ou consécutifs</li> <li>• Pièces et coûts de main-d'œuvre pour les éléments suivants ne seront pas considérés comme garantie:</li> <li>• Les frais de transport et de manutention associés au remplacement de l'unité.</li> <li>• Les réparations effectuées par réparateurs non autorisés.</li> <li>• Les appels de service qui sont liés à des problèmes externes, tels que l'abus, l'alimentation électrique inadéquate, les accidents, les incendies, les inondations, ou tout autre acte de Dieu.</li> </ul>	<ul style="list-style-type: none"> <li>• Une panne du produit si elle est utilisée pour autre chose que son intention but.</li> <li>• Surtaxes, y compris mais sans s'y limiter, toute après heure, les appels week-end, ou de services de vacances, les péages, les frais de voyage de convoyage ou les frais de kilométrage pour les appels de service dans les régions éloignées.</li> <li>• La garantie ne couvre pas en dehors de la Continental USA.</li> </ul>
En aucun cas, Avanti Products toute responsabilité ou responsabilité pour les dommages aux biens environnants, y compris les armoires, les planchers, les plafonds, et d'autres structures et / ou des objets autour du produit. Sont également exclus de cette garantie sont les égratignures, les entailles, les bosses mineures, et d'autres dommages esthétiques sur les surfaces externes et les parties exposées; Produits dont les numéros de série ont été modifiés, effacés ou supprimés; visites de service pour l'éducation à la clientèle, ou des visites où il n'y a rien de mal avec le produit; correction des problèmes d'installation (vous êtes seul responsable de toute structure et réglage pour le produit, y compris tous les systèmes électriques, de plomberie et / ou d'autres installations de raccordement, pour le bon plancher / fondation, et pour toute modification, y compris sans s'y limiter les armoires, les murs, les planchers, les étagères etc., ainsi que la remise à zéro des disjoncteurs ou fusibles.	
<b><u>HORS DE LA GARANTIE DU PRODUIT</u></b>	
Avanti Products est soumis à aucune obligation, en droit ou autrement, de vous fournir toutes les concessions, y compris les réparations, les pro-taux, ou le remplacement du produit, une fois la garantie expirée.	

GARANTIE - DISTRIBUTEUR D'EAU - COMPRESSEUR

## Registration Information

Thank you for purchasing this fine Avanti product. Please fill out this form and return it to the following address within 100 days from the date of purchase and receive these important benefits:

**AVANTI PRODUCTS LLC**  
**P.O.Box 520604 – Miami, Florida 33152**

➤ **Protect your product:**

We will keep the model number and date of purchase of your new Avanti product on file to help you refer to this information in the event of an insurance claim such as fire or theft.

➤ **Promote better products:**

We value your input. Your responses will help us develop products designed to best meet your future needs.

------(detach here)-----

### Avanti Registration Card

Name	Model #	Serial #
Address	Date Purchased	Store / Dealer Name
City	State	Zip
E-mail Address		
Area Code	Phone Number	
Occupation		
Did You Purchase An Additional Warranty	As your Primary Residence, Do You:	
<input type="checkbox"/> Extended	<input type="checkbox"/> Own	
<input type="checkbox"/> None	<input type="checkbox"/> Rent	
Reason for Choosing This Avanti Product: Please indicate the most important factors That influenced your decision to purchase this product:	Your Age:	
<input type="checkbox"/> Price	<input type="checkbox"/> under 18	
<input type="checkbox"/> Product Features	<input type="checkbox"/> 18-25	
<input type="checkbox"/> Avanti Reputation	<input type="checkbox"/> 26-30	
<input type="checkbox"/> Product Quality	<input type="checkbox"/> 31-35	
<input type="checkbox"/> Salesperson Recommendation	<input type="checkbox"/> 36-50	
<input type="checkbox"/> Other: _____	<input type="checkbox"/> over 50	
<input type="checkbox"/> Friend / Relative Recommendation	Marital Status:	
<input type="checkbox"/> Warranty	<input type="checkbox"/> Married	
<input type="checkbox"/> Other: _____	<input type="checkbox"/> Single	
Comments:	<b>Is This Product Used In The:</b>	
	<input type="checkbox"/> Home	
	<input type="checkbox"/> Business	
	<b>How Did You Learn About This Product:</b>	
	<input type="checkbox"/> Advertising	
	<input type="checkbox"/> In-Store Demo	
	<input type="checkbox"/> Personal Demo	

